

Portes de garages



Portes basculantes débordantes
avec et sans rails au plafond
Porte basculante non-débordante
Bloc-porte de service



TUBAUTO

La compétence à votre porte



AVANTAGES DE CONSTRUCTION

Les portes Tubauto sont parfaitement adaptées au confort de l'utilisateur.

Tubauto offre 3 types de portes basculantes:

- ✓ Portes débordantes avec rails au plafond
- ✓ Portes débordantes sans rails au plafond
- ✓ Portes non débordantes sans rails au plafond

Toutes les portes vous offrent une qualité exceptionnelle et un fonctionnement aisé et durable pendant des années.



Les portes basculantes Tubauto... la force de la qualité

Acier, bois, ou cadre nu... Tubauto fournit des portes basculantes rigides, de qualité supérieure pour les garages simples.

A notre production, nous ajoutons notre "matière grise".

Notre performance est l'adaptation aux souhaits du client, la qualité employée pour la fabrication, le respect des délais et la longévité des relations commerciales.

La compétence à votre porte: c'est Tubauto.



Des matériaux de première qualité sont la base de nos produits



Tubauto offre une qualité supérieure grâce à un système de production ultra moderne.



Contrôle de qualité, jusqu'au moindre détail

TUBAUTO

La compétence à votre porte



Avantages de construction	2
Avantages sécurité	4
Couleurs	5
Porte basculante débordante avec rails de guidage au plafond	6
Porte basculante débordante sans rails de guidage au plafond	14
La motorisation	20
Accessoires pratiques: motorisation	22
Porte basculante non-débordante sans rails de guidage au plafond	24
Accessoires pratiques: les vitrages	30
Accessoires pratiques: les poignées	31
Bloc-porte de service	32
Rénovation facile	34



LES AVANTAGES SÉCURITÉ

Avec Tubauto, vous pouvez être sûr!

Tubauto fait tout ce qui est possible pour augmenter votre sécurité.

La division développement s'occupe d'une recherche permanente pour perfectionner continuellement tous les produits. De cette façon vous êtes sûr d'avoir une porte avec une qualité exceptionnelle.

Sécurité et confort pour vous et votre famille



Capots de protection
Les capots de protection flexibles au-dessus des bras constituent un parfait exemple de l'équipement de sécurité des portes basculantes débordantes avec rails. Ils recouvrent entièrement la zone à risque et réduisent ainsi le risque de coincement ou de pincement. Seules les portes basculantes Tubauto offrent un degré aussi élevé de sécurité.



Verrouillage confortable
Avec sa forme spécialement conçue, le bras à levier presse la porte contre le cadre dormant lors de la fermeture de sorte que la porte se ferme automatiquement. Cela permet d'éliminer toute fente entre la porte et le cadre. La porte est ainsi fermée sur les quatre côtés.



Meilleure sécurité anti-intrusion
Le verrouillage à pènes unique équipant les portes basculantes Tubauto fixe les coins du tablier de porte au cadre et ferme ainsi la porte de manière beaucoup plus fiable que les verrouillages à tige traditionnels. Tout relevage de la porte est par conséquent impossible. Avec un kit de verrouillage 3ème point en option pour un montage simple par soi-même, vous pouvez en outre verrouiller la porte par le haut.

Sécurité multiple
Le système de sécurité à ressorts multiples protège la porte fidèlement de toute chute. Si l'un des ressorts devait se rompre, les autres ressorts intacts empêcheraient la fermeture brutale de la porte. La distance entre les spires de des ressorts est si faible que même les enfants et leurs petits doigts sont protégés de tout pincement.



TUBAUTO

La compétence à votre porte

COULEURS

D e série en blanc signalisation

Les motifs en acier sont disponibles de série en blanc signalisation économique, en 15 couleurs préférentielles au prix identique ainsi qu'en 200 couleurs selon le nuancier RAL.

A l'exception des couleurs perlées, luminescentes et métallisées.



Des couleurs au choix: au gré de vos envies



Blanc signalisation RAL 9016



Aluminium blanc RAL 9006

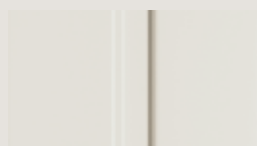

Gris clair RAL 7035



Gris fenêtre RAL 7040



Brun terre RAL 8028



Brun terre RAL 8003



Brun terre de Sienne RAL 8001



Rouge rubis RAL 3003

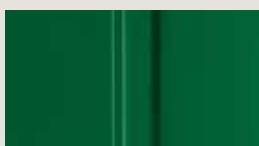

Vert mousse RAL 6005



Gris anthracite RAL 7016

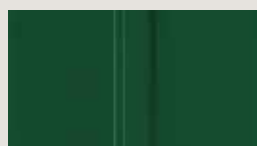

Vert sapin RAL 6009



Gris pierre RAL 7030



Bleu pigeon RAL 5014



Bleu acier RAL 5011



Bleu saphir RAL 5003



Ivoire clair RAL 1015

Toutes les couleurs comparables au RAL.

Les couleurs de la gamme RAL sont possibles pour les portes basculantes débordantes avec rails motif 124 et 222. Pour les autres portes débordantes et non débordantes seuls le blanc RAL 9016 et le marron RAL 8028 sont réalisables.

PORTE BASCULANTE DEBORDANTE AVEC RAILS DE GUIDAGE AU PLAFOND

Les portes Tubauto: la force de la qualité

Ces portes avec baguettes d'appui et des galets synthétiques assurent une manoeuvre silencieuse. Ceci est important pour un fonctionnement aisé.

Ce produit de qualité se distingue en plus par sa serrure de sécurité à cylindre profilé, son verrouillage à 2 points et son fonctionnement durable pendant des années.



Les portes en acier avec nervures: Les grandes classiques

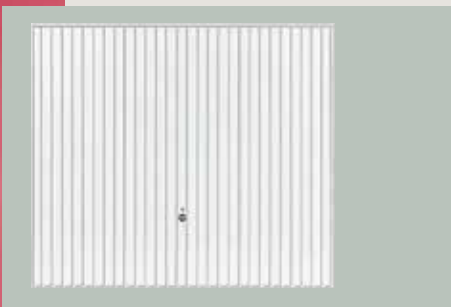

Motif 124
Acier à nervures verticales

Revêtement d'apprêt à base de poudre résistant

Les tabliers de porte galvanisés sont pourvus d'un revêtement d'apprêt à base de poudre. Elles sont protégées efficacement contre les intempéries et la corrosion.

Pour les installations en bordure de mer (zone 2: distance \leq 30 kms) et ambiance saline nous préconisons une peinture de protection supplémentaire sur toutes les parties exposées ainsi qu'un nettoyage à l'eau douce au moins une fois par an.



Motif 125
Acier à nervures horizontales



Portillon incorporé

Le portillon incorporé est très utile, particulièrement si votre garage est également utilisé comme abri pour bicyclettes et matériaux.

Si vous avez oublié quelque chose dans votre voiture ou si vous voulez ranger des outils de jardinage, il ne faut pas ouvrir chaque fois toute la porte.

Il va de soi que le portillon incorporé est la solution idéale dans le cas où il n'y a pas de bloc-porte de service.

Une serrure avec 3 points de verrouillage, assure une fermeture efficace du portillon.

Exemple de porte à portillon peinte par le client.

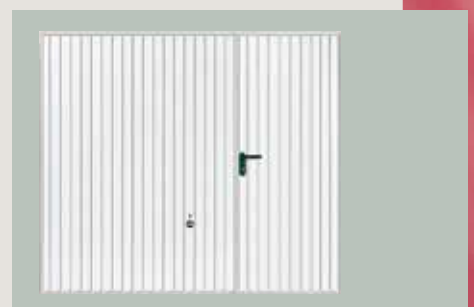

Motif 126
Acier nervuré avec portillon

Livrable dans chaque couleur

Les portes à portillon sont livrées de série de couleur blanche similaire au RAL 9016 et sur demande de couleur brun terre similaire au RAL 8028. Les portes motif 124 peuvent être livrées en plus dans 14 autres couleurs et sur demande dans plusieurs couleurs de la gamme RAL (sauf les couleurs effet perle, fluorescentes et métallisées).

TUBAUTO

La compétence à votre porte

PORTE BASCULANTE DEBORDANTE AVEC RAILS DE GUIDAGE AU PLAFOND

La porte basculante débordante avec rails de guidage au plafond réunit des caractéristiques de qualité et de sécurité spéciales.

Cette porte de grande stabilité, est spécialement recommandée si vous optez pour une motorisation, pouvant être installée en même temps ou ultérieurement.

Les galets de guidage synthétiques et la suspension à 4 points assurent un fonctionnement précis. Il n'y a pas de risque de pincement des doigts, grâce à l'écartement faible des spires de ressorts.



Les portes motif à cassettes en acier attrayantes pour de nombreuses années



Motif 222
Acier à cassettes

Les portes avec remplissage en acier sont livrées avec revêtement d'apprêt à base de poudre: une protection contre les intempéries et la corrosion. Si vous voulez laquer votre porte dans une couleur adaptée à l'architecture de votre maison, ce revêtement constitue une excellente base pour la peinture.



Dans une couleur expressive la porte devient encore plus attrayante. Porte laquée par l'utilisateur.

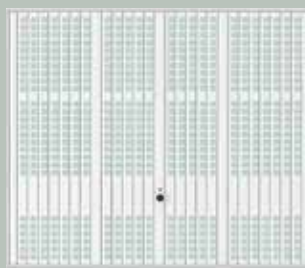

Motif 914
avec ventilation totale

Plus de sécurité
Les portes avec rails de guidage au plafond sont conformes à la norme de sécurité NF EN 13241-1. Cette norme définit les exigences de sécurité des portes de garages qui protègent l'utilisateur de leur fonctionnement. Les portes basculantes débordantes Tubauto sont équipées d'une sécurité anti-pincement et d'un système de ressorts multiples. Les arrêts de sécurité évitent le rebondissement du panneau de porte, même en cas d'ouverture brutale. Des rails de guidage suspendus au plafond assurent un fonctionnement sûr, dans chaque position.

Attirante et représentative
Afin de répondre au style classique et contemporain en même temps, Tubauto fournit des portes en acier à cassettes. L'aspect harmonieux caractéristique est dû à la division précise des cassettes dont les proportions sont calculées par ordinateur.

Pour que votre porte soit encore mieux protégée contre l'intrusion nous vous proposons un kit de verrouillage, troisième point, facile à monter, même ultérieurement, sur toutes les portes sans motorisation.

TUBAUTO

La compétence à votre porte

PORTE BASCULANTE DEBORDANTE AVEC RAILS DE GUIDAGE AU PLAFOND

Portes en acier avec
décor Decograin en aspect
bois

Le revêtement par film synthétique résistant aux UV sur la face extérieure du tablier de porte allie les avantages d'une porte en tôle d'acier à l'aspect fidèle de ce matériau naturel qu'est le bois. En outre, sa protection de surface spéciale permet à la porte de conserver longtemps son bel aspect.

Portes en acier avec décor Decograin...



Motif 971



Motif 973



Motif 975



Motif 977



Motif 984



Motif 985



Decograin chêne doré

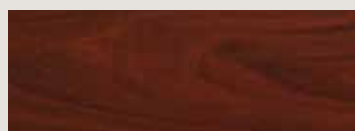

Decograin bois de rose

Les décors Decograin sont disponibles pour les motifs à cassettes 971, 973, 975, 977 ainsi que pour les motifs de panneau en acier 984 et 985.

TUBAUTO

La compétence à votre porte

PORTE BASCULANTE DEBORDANTE AVEC RAILS DE GUIDAGE AU PLAFOND

**Idéale pour les bricoleurs
et les esprits créatifs.**

Les raidisseurs sont perforés
tous les 30 mm pour simplifier la pose
des lattes de bois.

Aucune limite n'est ainsi fixée à
votre créativité. Placez les lattes
verticalement, horizontalement,
en diagonal ou de toute autre
manière qui vous convient.

Vous pourrez ainsi présenter avec
fierté ce que vous avez réalisé.



Avec le cadre nu vous pouvez créer votre porte selon vos propres désirs

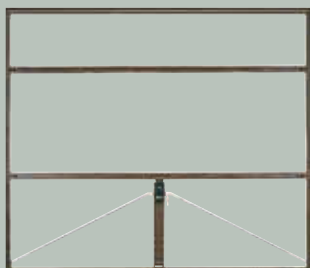

Motif 320
Cadre nu

Une base solide
L'encadrement est très
rigide avec raidisseurs
renforcés. Entièrement soudé!
Il est complètement galvanisé et
protégé par un revêtement d'apprêt
à base de poudre de haute qualité.
Couleur brun terre (comparable au
RAL 8028).

Selon la taille de la porte motif 320,
le poids du tablier peut varier entre
6 et 10 kg/m²



Voilà l'aspect d'une porte de garage
avec un remplissage bois à chevrons
réalisé par le client.

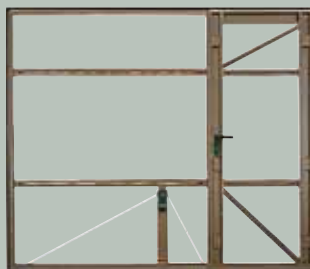

Motif 326
Cadre nu avec portillon

La porte installée doit absolument
être traitée avec une lasure pigmentée
du commerce, afin de protéger le
bois contre les rayons UV et la
putréfaction.



Porte de garage avec portillon
incorporé équipée par le client d'un
remplissage bois à rainures horizontales.



DISPOSITIFS DE SECURITE

La porte basculante débordante, avec rails au plafond, a une construction très solide. Le cadre galvanisé et les raidisseurs de tablier horizontaux confèrent une grande rigidité.

Grâce à la suspension à quatre points, le guidage précis dans les rails, les galets de roulement en matière synthétique résistante à l'usure, les profils latéraux en matière synthétique et les ressorts réglables, la porte se déplace doucement et silencieusement. La porte peut être verrouillée de l'intérieur à l'aide d'une goupille de sécurité.

Porte basculante débordante avec rails de guidage au plafond...



1 Les tampons en caoutchouc assurent l'arrêt efficace du panneau de porte dans les rails.

**PORTE BASCULANTE
DEBORDANTE AVEC RAILS
DE GUIDAGE AU PLAFOND:
DISPOSITIFS DE SÉCURITÉ
SELON LA NORME
EUROPÉENNE
NF EN 13241-1**



2 La porte fonctionne aisément grâce au guidage précis et à la suspension à 4 points.



3 Fermeture efficace à 2 points pour les portes à manoeuvre manuelle: les 2 loqueteaux réglables se verrouillent dans les angles, derrière le cadre dormant.

Les portes basculantes débordantes avec rails de guidage au plafond sont testées et certifiées conformément aux hautes exigences de sécurité et de performances de la norme européenne NF EN 13241-1.

1 Au moment où la porte est complètement ouverte, elle est amortie contre la butée et s'arrête en toute sécurité dans l'arrêt de sécurité du rail

2 Un guidage précis dans les rails empêche le déraillement du tablier.

3 La porte est équipée d'un système de sécurité à plusieurs ressorts. Si un ressort devait céder, les autres maintiendraient la porte. Un ressort cassé ne saute pas hors de son logement.



En option vous pouvez obtenir un kit de verrouillage troisième point anti-intrusion: Accessoire facile à monter pour toutes les portes sans motorisation.

TUBAUTO

La compétence à votre porte



PORTE BASCULANTE DEBORDANTE AVEC RAILS DE GUIDAGE AU PLAFOND



La barre de seuil est livrée de série. Pour les sols continus, sur demande, un joint d'étanchéité en partie inférieure, non monté, peut être fourni en option, assurant ainsi une bonne protection contre le vent et la pluie.

Porte motorisable préparée pour recevoir sur demande une motorisation ProCom de Tubauto.

**PORTE BASCULANTE
DEBORDANTE AVEC RAILS
DE GUIDAGE AU PLAFOND:
DISPOSITIFS DE SÉCURITÉ
SELON LA NORME
EUROPÉENNE
NF EN 13241-1**



4 La sécurité totale Tubauto: le système de ressorts multiples avec sécurité anti-pincement. Une barrette de réglage (voir ➡) avec trous permet d'ajuster l'équilibrage de la porte.

Tubauto offre une sécurité contre le pincement des doigts.

4 Des capôts de protection en matière synthétique souple sur les bras assurent une protection contre le pincement et l'écrasement des doigts. Joints de protection sur le tablier et le cadre dormant.

5 Des joints souples synthétiques offrent une bonne sécurité contre le pincement latéral entre le tablier et le cadre dormant.

6 La distance entre les spires des ressorts est si faible que même les doigts des enfants sont protégés contre le pincement.



Les baguettes d'appui évitent le contact direct du panneau de porte avec le cadre dormant (pas de frottements acier sur acier).

...développée pour une sécurité optimale

TUBAUTO

La compétence à votre porte



PORTE BASCULANTE DEBORDANTE AVEC RAILS DE GUIDAGE AU PLAFOND

Détails techniques pour le montage

Emplacement des pattes de fixation

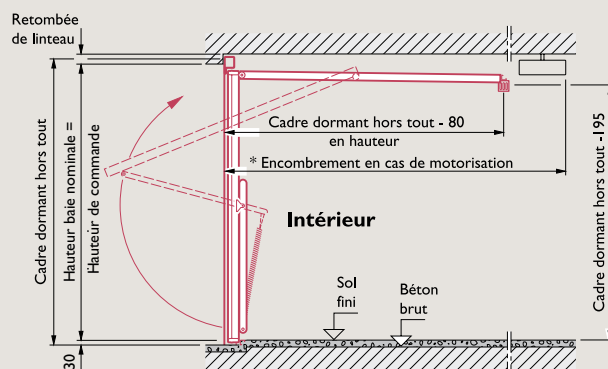
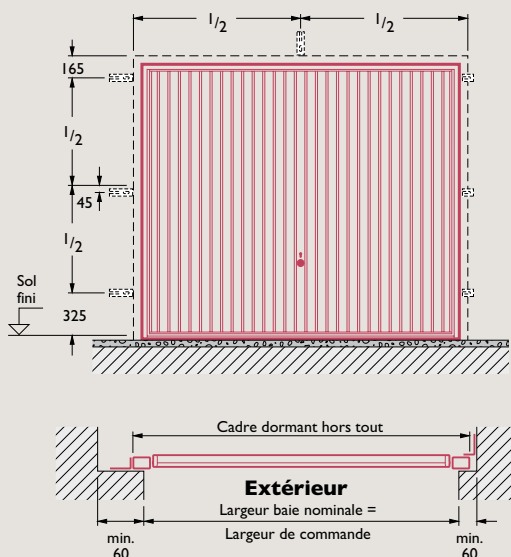

* Encombrement en cas de motorisation ProCom-10 et ProCom-7

3200 mm jusqu'à 2500 mm de hauteur de porte

* Passage libre

En hauteur = hauteur baie nominale - 140 mm (porte avec portillon)

En hauteur = hauteur baie nominale - 120 mm (porte sans portillon)

En largeur = largeur baie nominale - 140 mm

(Cadre nu = hauteur baie - 155)

Dimensions standard

Dimensions en mm

Dim. de commande Dim. baie nominale	Dimensions cadre hors tout	Montage derrière la baie						Montage dans la baie		Passage libre	
		Largeur baie finie			Hauteur baie finie (1)			Largeur baie	Hauteur baie	Largeur	Hauteur*
LB x HB	LB x HB	Nominale	Mini	Maxi	Nominale	Mini*	Maxi*	Mini	Mini *	Largeur	Hauteur*
2125 x 1920	2230 x 1990	2125	2090	2215	1920	1890	1950	2250	1970	1985	1800
2125 x 2000	2230 x 2070	2125	2090	2215	2000	1970	2030	2250	2050	1985	1880
2250 x 1920	2355 x 1990	2250	2215	2340	1920	1890	1950	2375	1970	2110	1800
2250 x 2000	2355 x 2070	2250	2215	2340	2000	1970	2030	2375	2050	2110	1880
2250 x 2075	2355 x 2145	2250	2215	2340	2075	2045	2105	2375	2125	2110	1955
2250 x 2125	2355 x 2195	2250	2215	2340	2125	2095	2155	2375	2175	2110	2005
2250 x 2250	2355 x 2320	2250	2215	2340	2250	2220	2280	2375	2300	2110	2130
2375 x 1920	2480 x 1990	2375	2340	2465	1920	1890	1950	2500	1970	2235	1800
2375 x 2000	2480 x 2070	2375	2340	2465	2000	1970	2030	2500	2050	2235	1880
2375 x 2075	2480 x 2145	2375	2340	2465	2075	2045	2105	2500	2125	2235	1955
2375 x 2125	2480 x 2195	2375	2340	2465	2125	2095	2155	2500	2175	2235	2005
2375 x 2250	2480 x 2320	2375	2340	2465	2250	2220	2280	2500	2300	2235	2130
2375 x 2375	2480 x 2445	2375	2340	2465	2375	2345	2405	2500	2425	2235	2255
2500 x 1920	2605 x 1990	2500	2465	2590	1920	1890	1950	2625	1970	2360	1800
2500 x 2000	2605 x 2070	2500	2465	2590	2000	1970	2030	2625	2050	2360	1880
2500 x 2075	2605 x 2145	2500	2465	2590	2075	2045	2105	2625	2125	2360	1955
2500 x 2125	2605 x 2195	2500	2465	2590	2125	2095	2155	2625	2175	2360	2005
2500 x 2250	2605 x 2320	2500	2465	2590	2250	2220	2280	2625	2300	2360	2130
2500 x 2375	2605 x 2445	2500	2465	2590	2375	2345	2405	2625	2425	2360	2255
2500 x 2500	2605 x 2570	2500	2465	2590	2500	2470	2530	2625	2550	2360	2380
2625 x 2000	2730 x 2070	2625	2590	2715	2000	1970	2030	2750	2050	2485	1880
2625 x 2125	2730 x 2195	2625	2590	2715	2125	2095	2155	2750	2175	2485	2005
2625 x 2250	2730 x 2320	2625	2590	2715	2250	2220	2280	2750	2300	2485	2130
2625 x 2375	2730 x 2445	2625	2590	2715	2375	2345	2405	2750	2425	2485	2255
2750 x 2000	2855 x 2070	2750	2715	2840	2000	1970	2030	2875	2050	2610	1880
2750 x 2125	2855 x 2195	2750	2715	2840	2125	2095	2155	2875	2175	2610	2005
2750 x 2250	2855 x 2320	2750	2715	2840	2250	2220	2280	2875	2300	2610	2130
2750 x 2375	2855 x 2445	2750	2715	2840	2375	2345	2405	2875	2425	2610	2255
2875 x 2000	2980 x 2070	2875	2840	2965	2000	1970	2030	3000	2050	2735	1880
2875 x 2125	2980 x 2195	2875	2840	2965	2125	2095	2155	3000	2175	2735	2005
2875 x 2250	2980 x 2320	2875	2840	2965	2250	2220	2280	3000	2300	2735	2130
2875 x 2375	2980 x 2445	2875	2840	2965	2375	2345	2405	3000	2425	2735	2255
3000 x 2000	3105 x 2070	3000	2965	3090	2000	1970	2030	3125	2050	2860	1880
3000 x 2125	3105 x 2195	3000	2965	3090	2125	2095	2155	3125	2175	2860	2005
3000 x 2250	3105 x 2320	3000	2965	3090	2250	2220	2280	3125	2300	2860	2130
3000 x 2375	3105 x 2445	3000	2965	3090	2375	2345	2405	3125	2425	2860	2255
3250 x 2000	3355 x 2070	3250	3215	3340	2000	1970	2030	3375	2050	3110	1880
3250 x 2125	3355 x 2195	3250	3215	3340	2125	2095	2155	3375	2175	3110	2005

* avec barre de seuil (montage sans barre de seuil sur sol fini ajouter 30 mm - Ex: 1970 + 30 = 2000)

(1) la hauteur baie se mesure de la sous-face du linteau sur le dessus de la barre de seuil (voir schéma ci dessus)

TUBAUTO

La compétence à votre porte

PORTE BASCULANTE DEBORDANTE AVEC RAILS DE GUIDAGE AU PLAFOND

Détails techniques de mise en œuvre

Montage derrière la baie

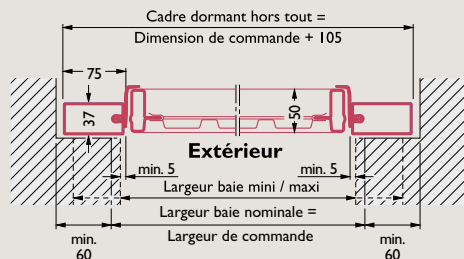

Retombée mini/porte manuelle
50 mm pour porte standard

Retombée mini/porte motorisée
ProCom-10 et ProCom-7
50 mm pour porte standard
65 mm pour porte "cadre nu"

Porte avec seuil

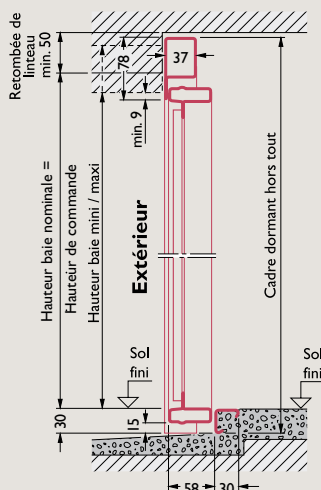

Porte sans seuil

La retombée est augmentée de 30 mm

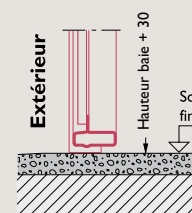

Montage dans la baie

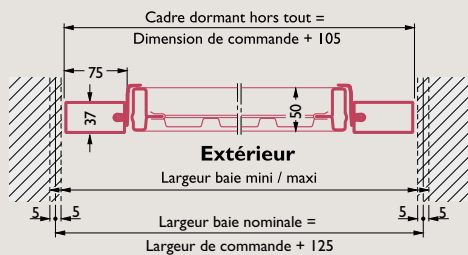

La différence entre les dimensions de la baie et les dimensions du cadre dormant peut être ajustée par des profils supplémentaires adaptés.

Motorisation ProCom-10 et ProCom-7
Un espace de 30 mm est nécessaire entre le plafond et le point le plus haut de la porte pendant la manœuvre

Porte avec seuil

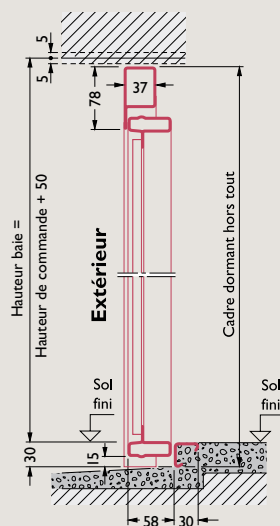

Porte sans seuil

La retombée est augmentée de 30 mm

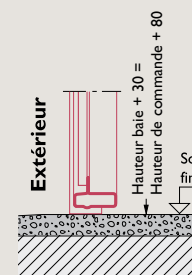

Descriptif pour cahier des charges: Portes débordantes motifs 124 et 126

Motif 124

Porte basculante débordante avec rails de guidage au plafond et barre de seuil. Ensemble monobloc, prêt à poser. Le panneau est constitué d'un cadre tubulaire et d'un tablier en tôle nervurée assemblés par agrafage et soudage. Cadre dormant tubulaire fermé. L'équilibrage est réalisé par des ressorts de traction. Une serrure

avec cylindre à profil international de sécurité, une poignée ronde extérieure et deux loqueteaux réglables assurent le verrouillage automatique de la porte. Tous les éléments en acier sont protégés contre la corrosion par galvanisation. Le panneau est en plus recouvert d'un revêtement d'apprêt à base de poudre. (voir page 5).

Motif 126

Variante de la porte

Un portillon avec 3 points de verrouillage est incorporé dans le panneau. Verrouillage par deux loqueteaux réglables.

TUBAUTO

La compétence à votre porte



PORTE BASCULANTE DEBORDANTE SANS RAILS DE GUIDAGE AU PLAFOND

Une solution pour des cas particulier

La porte basculante débordante sans rails de guidage au plafond est la solution idéale dans le cas de gêne des rails lorsque la porte est fermée ou en cas de difficultés de pose lorsque le plafond est rehaussé.

Cette porte peut être livrée en acier nervuré, motif 134, ou en acier à cassettes, motif 232.

Porte basculante débordante sans rails de guidage au plafond...



La porte fonctionne de façon fiable et aisée.

Revêtement d'apprêt à base de poudre résistant

Les tabliers de porte galvanisés sont pourvus d'un revêtement d'apprêt à base de poudre. Ils sont protégés efficacement contre les intempéries et la corrosion.

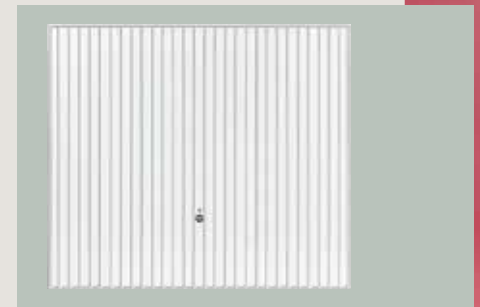

Motif 134
Acier nervuré



Le revêtement d'apprêt à base de poudre est une base idéale si vous voulez peindre votre porte dans une couleur adaptée à la maison.



Equipées avec une motorisation, les portes vous offrent encore plus de confort et de sécurité.

TUBAUTO

La compétence à votre porte

PORTE BASCULANTE DEBORDANTE SANS RAILS DE GUIDAGE AU PLAFOND

Fonctionnement aisé et fiable

La technique de cette porte est un dérivé de la porte débordante avec rails, la qualité est identique.

Ceci signifie que la porte fonctionne de façon aisée et fiable, et qu'elle réunit toutes les caractéristiques de sécurité: sécurité de rupture de ressort, verrouillage à 2 points, et serrure spéciale.

Pour que votre porte soit encore mieux protégée contre l'intrusion nous vous proposons un kit de verrouillage troisième point, facile à monter, même ultérieurement, sur toutes les portes sans motorisation.



...une solution pour des cas particuliers



Motif 232
Acier à cassettes

Qualité de marque certifiée avec garantie longue durée

Les portes et les motorisations Tubauto sont harmonisées à 100 % et ont été testées pour votre sécurité.

Elles sont fabriquées selon le système d'assurance qualité ISO 9001.

Nos portes sont livrées complètement prémontées. Les pattes universelles, les accessoires de fixation et la notice de montage bien illustrée facilitent le montage.



Le bloc-porte de service est parfaitement adaptée à la porte de garage.



La technique spécialisée de la porte sans rails au plafond



Technique spécialisée

Les galets de guidage synthétiques couissent dans des rails fixés sur le panneau, assurant le bon fonctionnement de la porte. Il n'y a pas de risque de pincement des doigts, grâce à l'écartement faible des spires de ressorts. Le système d'équilibrage, muni de plusieurs ressorts, évite la fermeture brusque du panneau de porte. Les joints, qui sont incorporés dans les rainures des bâtis, assurent une fermeture silencieuse de la porte.



En option vous pouvez obtenir un kit de verrouillage troisième point anti-intrusion.

Accessoire facile à monter pour toutes les portes sans motorisation.

DISPOSITIFS DE SECURITE

En cas de gêne des rails lorsque la porte est fermée ou en cas de difficultés de pose lorsque le plafond est rehaussé, la porte débordante sans rails de guidage vous offre la solution idéale.

Une barre stabilisatrice, reliant les 2 bras de la porte, assure pendant la manœuvre, une rigidité comparable à celle des portes avec rails de guidage au plafond. La technique est un dérivé de la porte débordante avec rails, la qualité est identique.

Ceci signifie que la porte fonctionne de façon aisée et fiable, et qu'elle réunit toutes les caractéristiques de sécurité: sécurité de rupture de ressort, verrouillage à 2 points, et serrure spéciale.

Comme protection contre l'intrusion nous vous proposons un kit de verrouillage troisième point, facile à monter, même ultérieurement, sur toutes les portes sans motorisation.



La porte est équipée d'une serrure spéciale avec cylindre, goupille de sécurité et poignée en étoile.

PORTE BASCULANTE DEBORDANTE SANS RAILS DE GUIDAGE AU PLAFOND



1 Les baguettes d'appui évitent le contact direct du panneau de porte avec le cadre dormant.



2 Les coussinets en matière synthétique permettent un mouvement silencieux de la porte.



3 La porte est fermée efficacement à 2 points par des loqueteaux réglables latéraux qui se verrouillent derrière le cadre dormant.



5 Les rails de guidage fixés sur le tablier de porte assurent un mouvement aisé et silencieux. L'ensemble de biellettes donne à la porte une bonne stabilité pendant la manœuvre.



6 La sécurité totale Tubauto: le système de ressorts multiples avec sécurité anti-pincement. Une barrette de réglage ➡ avec trous permet d'ajuster l'équilibrage de la porte.



PORTE BASCULANTE DEBORDANTE SANS RAILS DE GUIDAGE AU PLAFOND

Détails techniques pour le montage

Emplacement des pattes de fixation

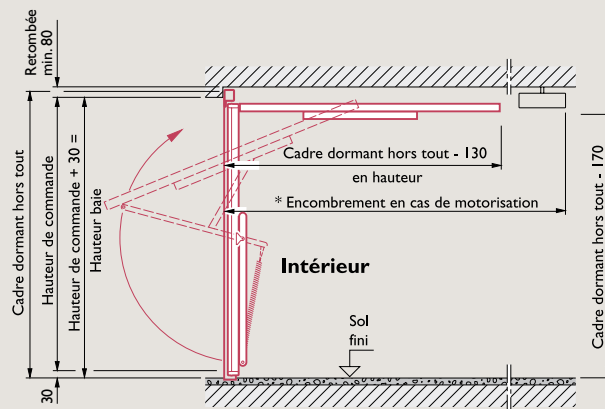
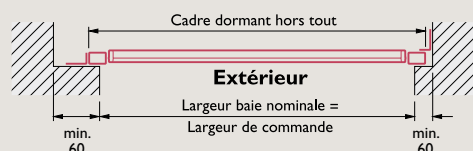
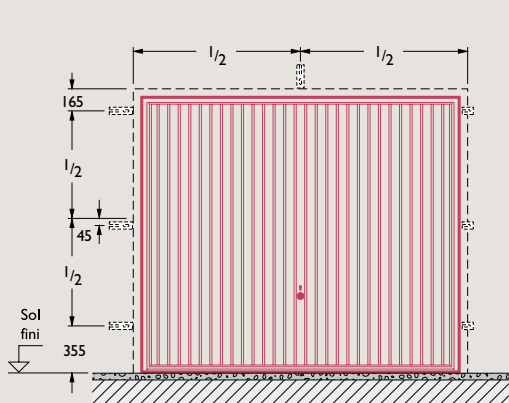

Hauteur de commande = Hauteur baie - 30 mm

*** Encombrement en cas de motorisation ProCom-10 et ProCom-7**

3200 mm jusqu'à 2250 mm de hauteur de porte

*** Passage libre**

En hauteur = hauteur de commande - 80 mm

En largeur = largeur de commande - 140 mm

Dimensions standard		Dimensions en mm									
Dim. de commande Dim. baie nominale	Dimensions cadre hors tout	Montage derrière la baie						Montage dans la baie		Passage libre	
		Largeur baie finie			Hauteur baie finie (1)			Largeur baie	Hauteur baie	Largeur	Hauteur*
LB x HB	LB x HB	Nominale	Mini	Maxi	Nominale	Mini*	Maxi*	Mini	Mini *		
2125 x 1920	2230 x 1990	2125	2090	2215	1920	1915	1975	2250	1995	1985	1840
2125 x 2000	2230 x 2070	2125	2090	2215	2000	1995	2055	2250	2075	1985	1920
2200 x 2000	2305 x 2070	2200	2165	2290	2000	1995	2055	2325	2075	2060	1920
2250 x 1920	2355 x 1990	2250	2215	2340	1920	1915	1975	2375	1995	2110	1840
2250 x 2000	2355 x 2070	2250	2215	2340	2000	1995	2055	2375	2075	2110	1920
2250 x 2125	2355 x 2195	2250	2215	2340	2125	2120	2180	2375	2200	2110	2045
2250 x 2250	2355 x 2320	2250	2215	2340	2250	2245	2305	2375	2325	2110	2170
2300 x 2000	2405 x 2070	2300	2265	2390	2000	1995	2055	2425	2075	2160	1920
2375 x 1920	2480 x 1990	2375	2340	2465	1920	1915	1975	2500	1995	2235	1840
2375 x 2000	2480 x 2070	2375	2340	2465	2000	1995	2055	2500	2075	2235	1920
2375 x 2125	2480 x 2195	2375	2340	2465	2125	2120	2180	2500	2200	2235	2045
2375 x 2250	2480 x 2320	2375	2340	2465	2250	2245	2305	2500	2325	2235	2170
2500 x 1920	2605 x 1990	2500	2465	2590	1920	1915	1975	2625	1995	2360	1840
2500 x 2000	2605 x 2070	2500	2465	2590	2000	1995	2055	2625	2075	2360	1920
2500 x 2125	2605 x 2195	2500	2465	2590	2125	2120	2180	2625	2200	2360	2045
2500 x 2250	2605 x 2320	2500	2465	2590	2250	2245	2305	2625	2325	2360	2170
2625 x 2000	2730 x 2070	2625	2590	2715	2000	1995	2055	2750	2075	2485	1920
2625 x 2125	2730 x 2195	2625	2590	2715	2125	2120	2180	2750	2200	2485	2045
2750 x 2000	2855 x 2070	2750	2715	2840	2000	1995	2055	2875	2075	2610	1920
2750 x 2125	2855 x 2195	2750	2715	2840	2125	2120	2180	2875	2200	2610	2045
3000 x 2000	3105 x 2070	3000	2965	3090	2000	1995	2055	3125	2075	2860	1920
3000 x 2125	3105 x 2195	3000	2965	3090	2125	2120	2180	3125	2200	2860	2045

* ajouter 5 mm si la porte est posée sur sol fini. Les cotes indiquées sont valables quand les bâtis sont encastrés de 5 mm dans le sol fini.

(1) la hauteur baie se mesure de la sous-face du linteau sur le dessus de la barre de seuil (voir schéma ci dessus)

TUBAUTO

La compétence à votre porte

PORTE BASCULANTE DEBORDANTE SANS RAILS DE GUIDAGE AU PLAFOND

Détails techniques de mise en œuvre

Montage derrière la baie

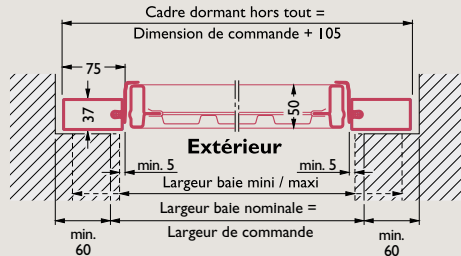

Porte sans seuil

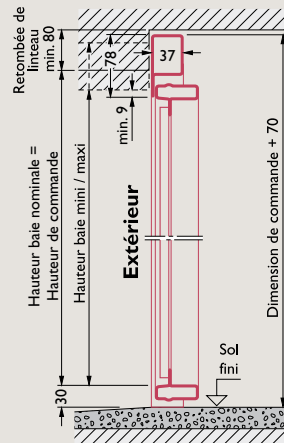

Retombée mini/porte manuelle
80 mm pour porte standard posée sur sol fini

Retombée mini/porte motorisée
ProCom-10 et ProCom-7
80 mm pour porte standard posée sur sol fini

Montage dans la baie

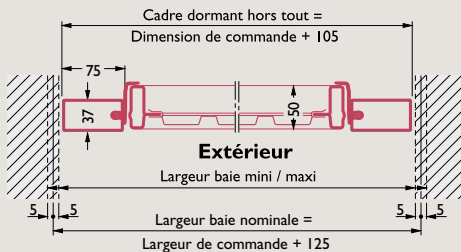

Porte sans seuil

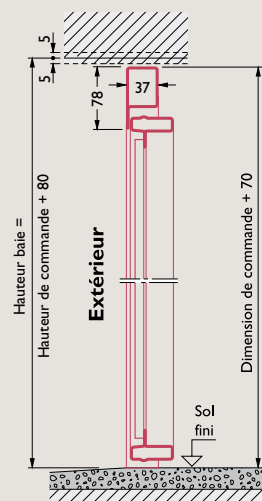

La différence entre les dimensions de la baie et les dimensions du cadre dormant peut être ajustée par des profils supplémentaires adaptés.

Motorisation ProCom-10 et ProCom-7
Un espace de 30 mm est nécessaire entre le plafond et le point le plus haut de la porte pendant la manœuvre.

Descriptif pour cahier des charges: Porte débordante motif I34

Motif I34

Porte basculante débordante sans rails de guidage au plafond, sans barre de seuil.

Ensemble monobloc, prêt à poser. Le panneau est constitué d'un cadre tubulaire et d'un tablier en tôle nervurée assemblés par agrafage et soudage.

Cadre dormant tubulaire fermé. L'équilibrage est réalisé par des ressorts de traction. Une serrure avec cylindre à profil international de sécurité, une poignée ronde extérieure et deux loqueteaux réglables assurent le verrouillage automatique de la porte.

Tous les éléments en acier sont protégés contre la corrosion par galvanisation. Le panneau est recouvert d'un revêtement d'apprêt blanc à base de poudre RAL 9016 ou similaire. Sur demande le panneau peut être livré marron RAL 8028 ou similaire.



MOTORISATION

Rendez votre vie plus agréable et augmentez votre confort.

Une simple pression sur le bouton de votre émetteur manuel de la télécommande digitale suffit.

Vous ne devez plus sortir de la voiture pour ouvrir la porte de garage, vous restez dans votre voiture, à l'abri des intempéries.

De série, Tubauto fournit les motorisations ProCom avec 2 mini émetteurs à 4 touches. Autres accessoires confortables: voir page 22-23



Facilitez-vous la vie, optez pour une motorisation Tubauto...



La motorisation avantageuse avec un élégant capot en matière synthétique gris

Vitesse de déplacement de porte: maximum 14 cm/s



La motorisation puissante avec un élégant capot en matière synthétique et de nombreuses fonctions additionnelles

Vitesse d'ouverture de porte: maximum 22 cm/s

ProCom-7-2

Pour garages avec 6 emplacements. Pour un maximum de 12 cycles (ouverture / fermeture) par jour Effort de pointe: 650 N

ProCom-9-2

Pour garages avec 10 emplacements. Convient également pour des portes plus grandes et plus lourdes Pour un maximum de 20 cycles (ouverture / fermeture) par jour Effort de pointe: 750 N

ProCom-10-2

Pour garages avec 12 emplacements. Pour un maximum de 25 cycles (ouverture / fermeture) par jour Effort de pointe: 800 N

ProCom-20-2

Pour garages avec 25 emplacements. Convient également pour portes lourdes en bois et à portillon incorporé Pour un maximum de 50 cycles (ouverture / fermeture) par jour Effort de pointe: 1000 N

ProCom-Accu-2

Idéal pour garages sans électricité Pour garages avec 2 emplacements. Pour un maximum de 4 cycles (ouverture / fermeture) par jour Effort de pointe: 400 N

Accumulateur

Autonomie: environ 40 jours Poids : 8,8 kg Il est facile à transporter et peut être rechargée en quelques heures à peine, par exemple pendant la nuit.



Le panneau photovoltaïque

Informez-vous sur le panneau photovoltaïque adapté qui vous épargne la recharge manuelle de l'accumulateur.

TUBAUTO
La compétence à votre porte

Sur toutes les motorisations Tubauto



MOTORISATION

Verrouillage automatique
Quand la porte est fermée, elle est automatiquement verrouillée et donc protégée efficacement contre le relevage. Ce verrouillage automatique exclusif est mécanique et fonctionne donc également en cas de panne de courant.



... appropriée à toutes les portes basculantes débordantes

La technique de motorisation

- | | |
|---|---|
| Radiofréquence 868,3 MHz à portée stable | ✓ |
| Emetteur avec un code sûr offrant plus d'un billion de combinaisons | ✓ |
| Le verrouillage automatique de la porte protège efficacement contre le relevage | ✓ |
| L'automatisme d'arrêt fiable stoppe instantanément la porte lorsqu'elle rencontre un obstacle | ✓ |
| Le démarrage et l'arrêt progressifs protègent la porte et la motorisation | ✓ |
| Courroie crantée brevetée Sans entretien | ✓ |
| Débrayage de secours intérieur | ✓ |
| Montage aisé
Tout est précisément prémonté | ✓ |

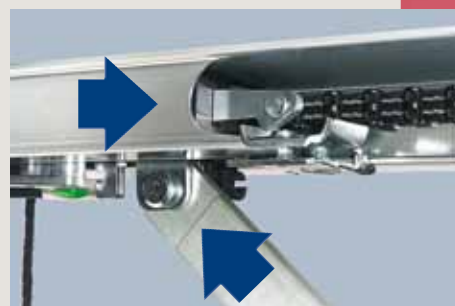

Verrouillage de la porte grâce au système anti-relevage placé dans le rail de la motorisation.



Sur toutes les
portes basculantes
Tubauto

TUBAUTO
La compétence à votre porte



ACCESSOIRES PRATIQUES

Clavier à code
Il offre une grande sécurité contre l'ouverture indésirable. Vous composez votre code personnel et vous n'avez plus besoin de clé.



Clavier à code sans fil, avec touches éclairées
Très confortable dans l'obscurité et simple à installer puisqu'il n'est pas nécessaire d'amener un câble d'alimentation. Les claviers à code Tubauto sont livrables en deux versions, à trois ou à dix fonctions possibles.



Les accessoires pratiques pour les portes avec motorisation

Les émetteurs vous permettent de commander votre porte de garage ainsi que l'éclairage extérieur (récepteur supplémentaire Tubauto nécessaire). Vous recevez de série 2 mini émetteurs à 4 touches. Vous pouvez également commander en supplément un émetteur à quatre touches ainsi que sous forme de micro-émetteur à 2 touches avec anneau porte-clés.



Émetteur à 4 touches



Mini-émetteur à 4 touches



Micro-émetteur à 2 touches avec porte-clés

Fréquence radio **868,3 MHz** pour une portée stable
Actuellement la meilleure alternative des fréquences radio autorisées.



Émetteur HSP4 à 4 touches, avec touche d'invalidation, avec porte-clés



HSD2-C chromé brillant à 2 touches, avec touche d'invalidation



Chaque émetteur est déjà codé individuellement en usine. Si le portail doit être manoeuvré par plusieurs personnes vous pouvez facilement transférer le code à d'autres émetteurs.

La solution maligne pour intégrer discrètement l'émetteur à un endroit stable dans la voiture. Inséré dans l'allume-cigare, l'émetteur HSZ est tout à portée et de commande confortable.



Émetteur HSZ2 à 2 touches

TUBAUTO

La compétence à votre porte

ACCESSOIRES PRATIQUES

Les contacteurs à clé peuvent être encastrés dans le mur ou fixés en applique. Ils existent en deux versions et sont livrés avec trois clés.



Augmentez votre confort et votre sécurité



Disponible également comme lecteur digital sans fil FFL 12 pour jusqu'à 12 empreintes digitales individuelles.



Transpondeur pratique
Idéal quand plusieurs personnes doivent utiliser le garage. Il suffit de se trouver à environ 2 cm du lecteur avec la clé du transpondeur. L'identification s'effectue sans contact, ce qui est très pratique dans l'obscurité. Le transpondeur est livré avec 2 clés.

Accessoires sur potelets
Tubauto fournit aussi des potelets qui peuvent être équipés avec un contacteur à clé, un clavier à code ou un transpondeur.

Il y a aussi un clavier à code à touches éclairées sans fil qui ne nécessite pas de câblage.

CTR1b:
Clavier lumineux

CTR3b:
Clavier lumineux, jusqu'à 3 fonctions

FCT10b:
Clavier lumineux sans fils, jusqu'à 10 fonctions



Boutons-poussoirs
Installé dans le garage ou dans la maison. Avec la version confort à quatre fonctions, vous pouvez enclencher également l'éclairage de motorisation et couper complètement la motorisation, par exemple pour les vacances.



Emetteur sans fil encastré
Pour tous les boîtiers courants de 55 mm de diamètre. S'installe idéalement au centre de la maison ou dans le séjour. Avec les deux fonctions, vous commandez votre porte de garage, ainsi que par exemple l'éclairage extérieur, la pompe de l'étang ou la marquise sur la terrasse.



Cellule photoélectrique
Les véhicules et les personnes sont détectés immédiatement. Les collisions sont exclues. C'est une sécurité que les familles avec des enfants apprécieront particulièrement.

TUBAUTO

La compétence à votre porte



PORTE BASCULANTE NON DÉBORDANTE

Si votre garage est en bordure de trottoir, vous ne devez plus avoir peur de blesser des passants quand vous ouvrez la porte de l'intérieur car le panneau de porte ne déborde pas en dehors de la façade pendant le mouvement. Un autre avantage: vous pouvez garer votre voiture tout près du garage.

La porte basculante non débordante vous offre des avantages importants



Facile quand votre garage se trouve en bordure de trottoir.



Le bloc-porte de service est parfaitement adaptée à la porte de garage.

Tubauto fournit les portes basculantes non débordantes en 2 motifs: acier nervuré, cassettes en acier.

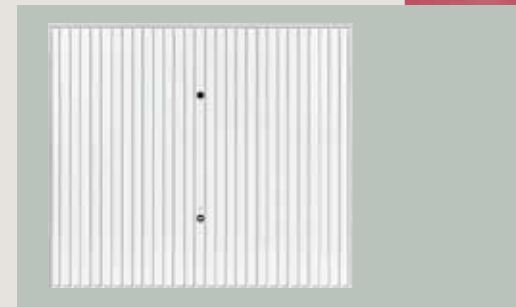

Motif I 14
Acier nervuré

Les portes avec remplissage en acier sont livrées avec revêtement d'apprêt à base de poudre blanche: une protection contre les intempéries et la corrosion.

Si vous voulez laquer votre porte dans une couleur adaptée à l'architecture de votre maison, ce revêtement constitue une excellente base pour la peinture.

TUBAUTO

La compétence à votre porte

PORTE BASCULANTE NON DEBORDANTE

Cette porte s'adapte à chaque ouverture. Les portes basculantes non débordantes peuvent être installées dans des ouvertures à linteau cintré ou arrondi parce que le panneau de porte reste dans la façade pendant le mouvement.

La technique spécialisée de cette porte basculante non débordante est indiquée dans les pages 26 à 27.



La porte rigide adaptée au confort de l'utilisateur



Motif 212
Acier avec cassettes

La qualité avant tout. Tubauto vous propose des portes attrayantes et confortables.

Mais avant tout Tubauto vous offre une qualité supérieure, jusqu'au moindre détail.

Les portes avec remplissage en acier sont livrées avec revêtement d'apprêt à base de poudre blanche: une protection contre les intempéries et la corrosion.

Si vous voulez laquer votre porte dans une couleur adaptée à l'architecture de votre maison, ce revêtement constitue une excellente base pour la peinture.



Pas de risque de blessures si quelqu'un veut ouvrir la porte de l'intérieur.





DISPOSITIFS DE SECURITE

Avec la porte basculante non débordante, Tubauto réunit une fois de plus, des caractéristiques de qualité et de sécurité.

Grâce au cadre dormant en profilés tubulaires rectangulaires, en acier galvanisé, une rigidité excellente de l'ensemble est assurée. Le panneau de porte en acier galvanisé est renforcé par 2 profilés horizontaux.

Les roulettes synthétiques assurent un guidage silencieux et aisé de la porte et les vérins réglables équilibrent le mouvement.

Une butée en caoutchouc et un ressort, placés dans la partie haute du rail évitent le rebondissement du panneau de porte, même en cas d'ouverture brutale. Le verrouillage par deux loquetaux et la serrure à cylindre profilé assurent une fermeture efficace.

Porte basculante non débordante: rigide, confortable et sûre

Nos avantages
Grâce à notre productivité optimale, nous pouvons maintenir des délais de production plus courts.

Le système de production ultra-moderne nous permet aussi de vous garantir une qualité supérieure à un prix favorable.

Nos portes sont livrées complètement prémontées. Les pattes universelles, les accessoires de fixation et la notice de montage bien illustrée facilitent le montage.



Le cadre dormant rigide assure une stabilité excellente de la porte.



La poignée extérieure de forme ergonomique est fabriquée en matière synthétique inaltérable.



Le bouton supplémentaire, monté en partie haute du panneau de porte, facilite l'ouverture et la fermeture.



La serrure spéciale avec cylindre, goupille de sécurité et poignée en étoile est placée dans la partie inférieure du panneau et limite les risques d'effraction.

TUBAUTO

La compétence à votre porte



PORTE BASCULANTE NON DEBORDANTE

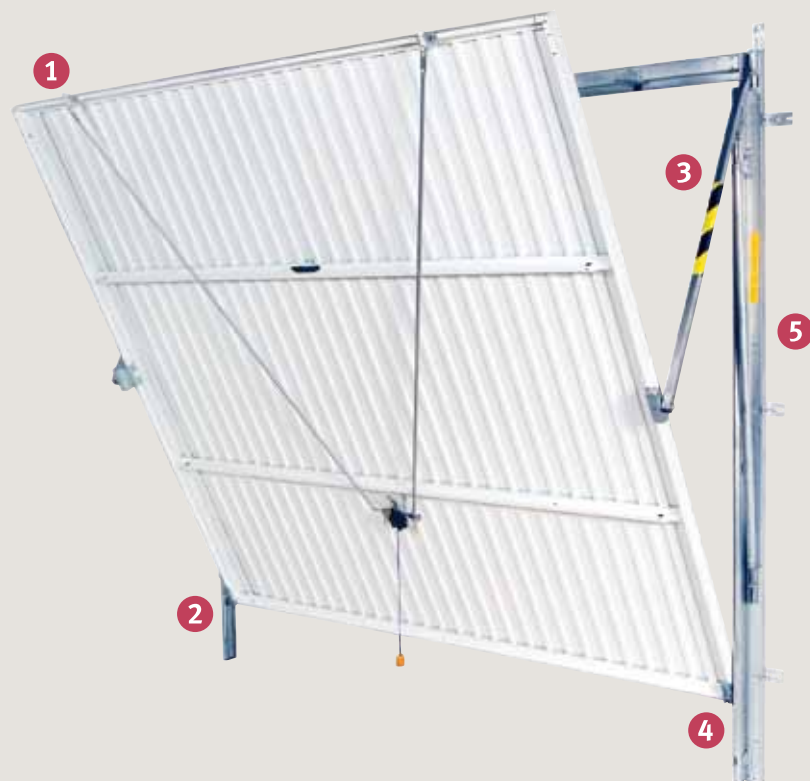

1 Le verrouillage est assuré par 2 loqueteaux. Un kit de verrouillage troisième point, facile à monter, même ultérieurement offre une meilleure protection contre l'intrusion.



2 Les roulettes synthétiques, inusables, dans les rails verticaux assurent un guidage précis, un mouvement aisé et silencieux.



3 Les arrêts de sécurité, une butée en caoutchouc et un ressort, garantissent l'arrêt franc de la porte, évitent son rebondissement et assurent une ouverture silencieuse



4 La forme spéciale du profil garantit une étanchéité entre le cadre dormant et le panneau de porte.



5 Des vérins réglables assurent un mouvement régulier de la porte. Ils limitent l'effort de manœuvre et équilibrent le mouvement de la porte.

TUBAUTO

La compétence à votre porte

PORTE BASCULANTE NON DEBORDANTE

Détails techniques pour le montage

Emplacement des pattes de fixation

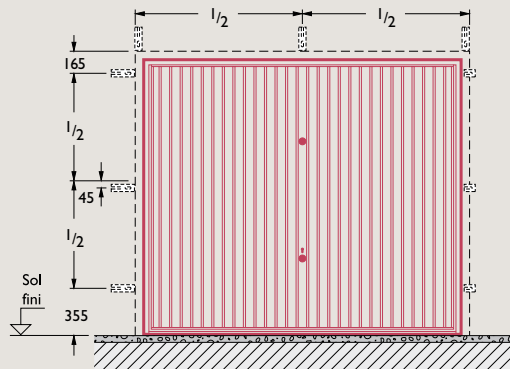

Montage sans rails de guidage au plafond sans barre de seuil

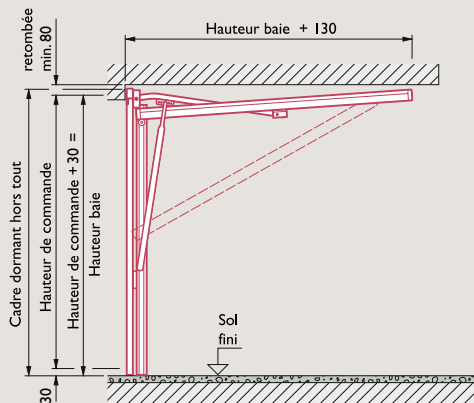

Retombée mini, 80 mm quand la porte est posée sur le sol fini

Hauteur passage libre = hauteur de commande - 105 mm

Largeur passage libre = largeur de commande - 55 mm

Dimensions standard		Dimensions en mm									
Dim. de commande Dim. baie nominale	Dimensions cadre hors tout	Montage derrière la baie						Montage dans la baie		Passage libre	
		Largeur baie finie			Hauteur baie finie			Largeur baie	Hauteur baie	Largeur	Hauteur*
LB x HB	LB x HB	Nominale	Mini	Maxi	Nominale	Mini*	Maxi*	Mini	Mini *		
2125 x 1920	2230 x 1990	2125	2085	2215	1920	1915	1975	2250	1995	2070	1815
2125 x 2000	2230 x 2070	2125	2085	2215	2000	1995	2055	2250	2075	2070	1895
2250 x 1920	2355 x 1990	2250	2210	2340	1920	1915	1975	2375	1995	2195	1815
2250 x 2000	2355 x 2070	2250	2210	2340	2000	1995	2055	2375	2075	2195	1895
2250 x 2125	2355 x 2195	2250	2210	2340	2125	2120	2180	2375	2200	2195	2020
2250 x 2250	2355 x 2320	2250	2210	2340	2250	2245	2305	2375	2325	2195	2145
2375 x 1920	2480 x 1990	2375	2335	2465	1920	1915	1975	2500	1995	2320	1815
2375 x 2000	2480 x 2070	2375	2335	2465	2000	1995	2055	2500	2075	2320	1895
2375 x 2125	2480 x 2195	2375	2335	2465	2125	2120	2180	2500	2200	2320	2020
2375 x 2250	2480 x 2320	2375	2335	2465	2250	2245	2305	2500	2325	2320	2145
2500 x 1920	2605 x 1990	2500	2460	2590	1920	1915	1975	2625	1995	2445	1815
2500 x 2000	2605 x 2070	2500	2460	2590	2000	1995	2055	2625	2075	2445	1895
2500 x 2125	2605 x 2195	2500	2460	2590	2125	2120	2180	2625	2200	2445	2020
2500 x 2250	2605 x 2320	2500	2460	2590	2250	2245	2305	2625	2325	2445	2145

* ajouter 5 mm si la porte est posée sur sol fini. Les cotes indiquées sont valables quand les bâtis sont encastrés de 5 mm dans le sol fini

TUBAUTO

La compétence à votre porte

PORTE BASCULANTE NON DEBORDANTE

Détails techniques de mise en œuvre

Montage derrière la baie

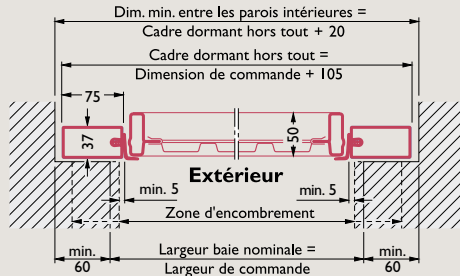

Porte sans seuil

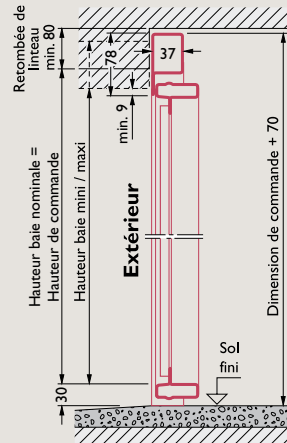

Hauteur de commande =
Hauteur baie - 30 mm

Montage dans la baie

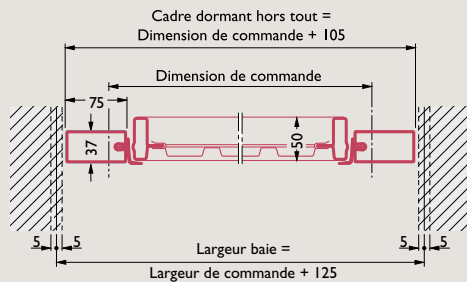

Porte sans seuil

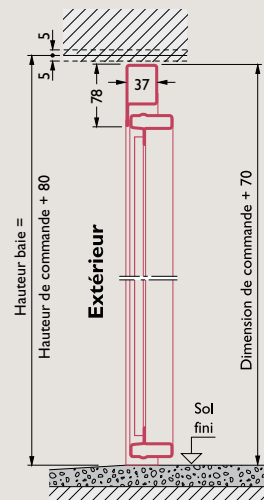

Si la porte est posée sur le sol fini:
Hauteur de commande =
Hauteur baie - 80 mm

Descriptif pour cahier des charges: Portes non débordante motif I14

Porte basculante non débordante sans rails de guidage au plafond sans barre de seuil. Ensemble monobloc, prêt à poser. Le panneau est constitué d'un cadre tubulaire et d'un tablier en tôle nervurée assemblés par agrafage et soudage. Le panneau est renforcé par 2 profils horizontaux. Tous les éléments en acier sont protégés contre la corrosion par galvanisation. Le panneau en acier galvanisé est revêtu double face d'une peinture d'apprêt polyester RAL 9016 ou similaire. Sur demande le panneau peut être livré marron similaire au RAL 8028.

Les montants tubulaires avec joint du dormant permettent de réduire de façon importante le passage d'air entre le panneau et l'hubriserie. Deux vérins à ressort assurent l'équilibrage parfait de la porte. Quelles que soient les dimensions de la porte, un seul type de vérin est nécessaire. Des roulettes en matière synthétique inusable assurent un guidage silencieux et aisé. En partie haute du rail une butée et un ressort assurent un arrêt franc, silencieux, sécurisant de la porte.

Une serrure spéciale placée en partie inférieure du panneau est équipée d'un cylindre de sécurité. La serrure est déverrouillable de l'intérieur du garage au moyen d'un doigt de verrouillage. Un ensemble, poignée ronde au niveau de la serrure et bouton en partie supérieure du panneau, permet une ouverture et une fermeture aisée de la porte. Deux loquets en partie supérieure du panneau, assurent un verrouillage correct de la porte.

Cette porte n'est pas motorisable.



ACCESSOIRES PRATIQUES

Vitrages attractifs et pratiques

Lorsque votre garage est utilisé comme lieu de travail, vous avez besoin de lumière. La porte de garage avec vitrage vous offre la solution la plus avantageuse. Vous économisez donc des fenêtres.

Les vitrages existent pour portes en acier nervuré ou à cassettes. Composition: mousse dure en polyuréthane, blanc ou brun terre. Disponible en 3 variantes, avec ou sans moulures recouvrantes. Vitrage acrylique clair ou en structure cristalline, 3 mm d'épaisseur.

Une source de lumière pour votre garage



Vitrages pour les portes motifs 222 et 232: 283 x 203 mm



Fig. 4



Fig. 5



Fig. 6

Vitrages pour les portes motifs 124, 126 et 134: 283 x 203 mm



Fig. 4



Fig. 5



Fig. 6

Vitrage pour portes avec cassettes existe seulement pour le motif 222 et 232 suivant dimensions.

Vitrage pour portes en acier nervuré existent pour les motifs 124, 126 et 134 suivant dimensions

Un vitrage est aussi réalisable pour les blocs-portes suivant dimensions.

TUBAUTO

La compétence à votre porte

ACCESSOIRES PRATIQUES

Choisissez une garniture adaptée

Les portes basculantes sont livrées de série avec une poignée synthétique noire de forme ergonomique.

Afin d'accentuer la valeur de votre porte basculante débordante vous avez le choix parmi 6 autres types de garnitures, avec la même forme, mais en aluminium de couleurs différentes, adaptées au type de porte.

Photo à droite:
Acier inoxydable brossé



Donnez à votre porte une touche exclusive



Poignée synthétique (standard)



Fonte d'alu ton argent



Fonte d'alu ton laiton



Acier inoxydable poli



Fonte d'alu blanc (comme RAL 9016)



Fonte d'alu ton marron

Les portes sont équipées d'une serrure spéciale avec cylindre et goupille de sécurité. Les poignées ergonomiques facilitent l'ouverture de la porte.



BLOC-PORTE DE SERVICE

Blocs-portes de service.
Un bloc-porte de service séparé est très utile.

Vous pouvez entrer rapidement dans votre garage sans ouvrir la grande porte. Les blocs-portes de service Tubauto sont livrés avec remplissage en acier profilé, similaire à celui des portes de garages.

Les blocs-portes de service motif 124 et à cassettes sont livrables de série en couleur blanc signalisation, au choix en 15 couleurs spéciales et sur demande dans d'autres couleurs de la gamme RAL.
(voir page 5)

Le bloc-porte de service est adapté à votre porte de garage



Les blocs-portes sont livrés avec une serrure encastrée avec réservation pour cylindre profilé et clé à gorge. La garniture en PVC noir est parfaitement assortie à la poignée des portes de garages. Sur demande, d'autres garnitures sont disponibles. Demandez avis à votre distributeur.



Motif 124
Acier nervuré



Motif 222
Acier à cassettes



Motif 222
Acier à cassettes
avec vitrage

Vitrage possible suivant dimensions.
Nous consulter.

TUBAUTO

La compétence à votre porte

DÉTAILS TECHNIQUES ET DIMENSIONS DU BLOC-PORTE DE SERVICE

Détails techniques et dimensions

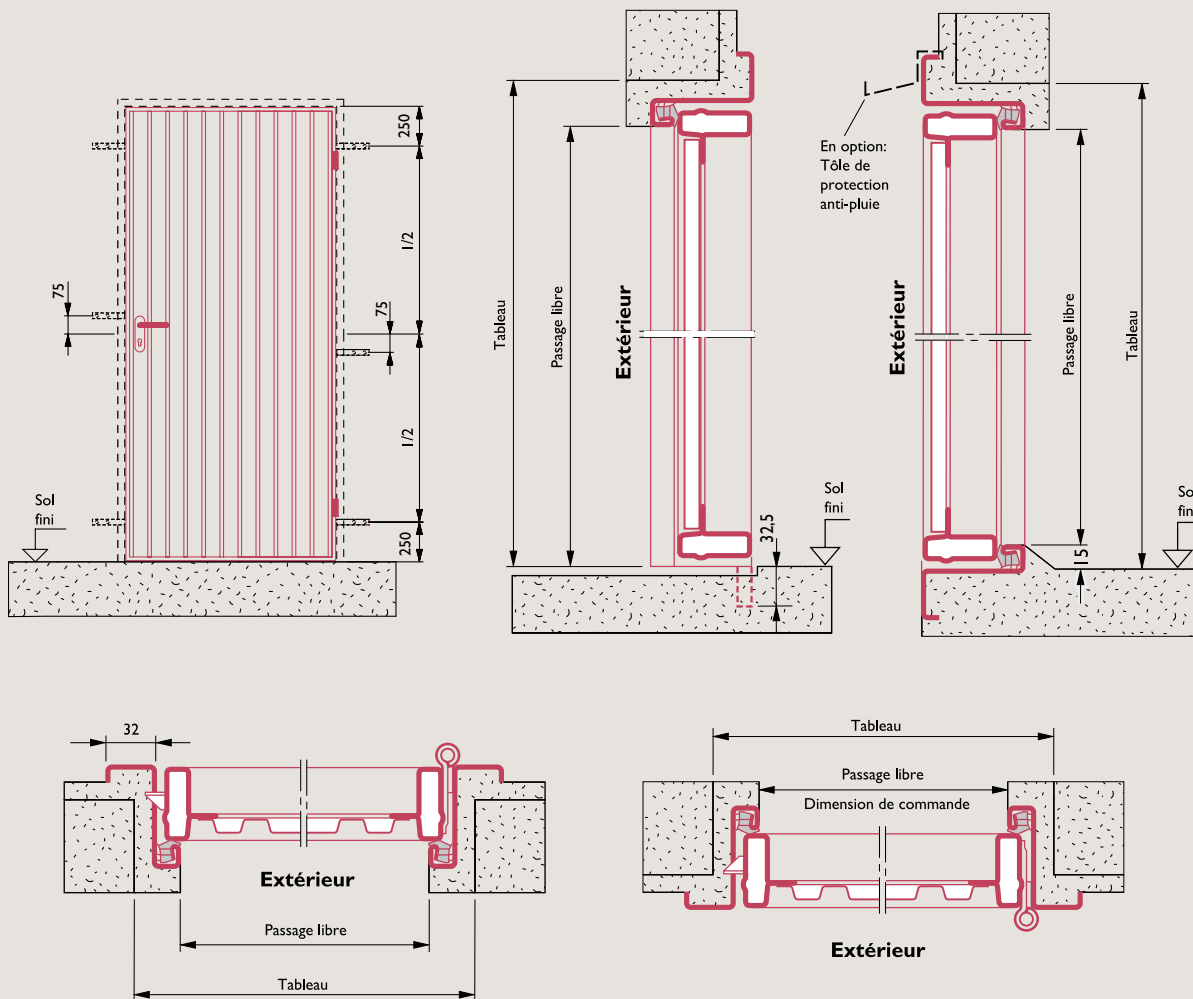

Dimensions standard		Dimensions en mm	
Dimensions Tableau	Dim. de commande LB x HB	Dimensions de passage libre	
Verrouillage 1 point			
855 x 2005	845 x 2000	800 x 1960	
855 x 2130	845 x 2125	800 x 2085	
900 x 2005	890 x 2000	845 x 1960	
900 x 2130	890 x 2125	845 x 2085	
955 x 2005	945 x 2000	900 x 1960	
955 x 2130	945 x 2125	900 x 2085	
1010 x 2005	1000 x 2000	955 x 1960	
1010 x 2130	1000 x 2125	955 x 2085	
Verrouillage 3 points			
855 x 2005	845 x 2000 DP	800 x 1960	
855 x 2005	845 x 2000 GP	800 x 1960	
855 x 2130	845 x 2125 DP	800 x 2085	
855 x 2130	845 x 2125 GP	800 x 2085	
900 x 2005	890 x 2000 DP	845 x 1960	
900 x 2005	890 x 2000 GP	845 x 1960	
900 x 2130	890 x 2125 DP	845 x 2085	
900 x 2130	890 x 2125 GP	845 x 2085	
955 x 2005	945 x 2000 DP	900 x 1960	
955 x 2005	945 x 2000 GP	900 x 1960	
955 x 2130	945 x 2125 DP	900 x 2085	
955 x 2130	945 x 2125 GP	900 x 2085	
1010 x 2005	1000 x 2000 DP	955 x 1960	
1010 x 2005	1000 x 2000 GP	955 x 1960	
1010 x 2130	1000 x 2125 DP	955 x 2085	
1010 x 2130	1000 x 2125 GP	955 x 2085	

Données techniques du bloc-porte de service

Bloc-porte avec serrure encastrée avec réservation pour cylindre profilé, silhouette pour clé à gorge, et garniture en PVC noir.

Panneau en tôle nervurée avec revêtement d'apprêt blanc à base de poudre (RAL 9016). Pour montage sans seuil, le seuil de l'hubriserie est amovible. La porte de service est livrée pour une ouverture vers l'intérieur.

Existe en 2 modèles.

- Verrouillage 1 point
Les portes métalliques standard nervurées sont réversibles 4 sens d'ouverture
- Verrouillage 3 points
Les portes métalliques standard nervurées sont réversibles 2 sens d'ouverture

• Important

Les portes hors standard, les portes cassettes, les portes cadres-nus ne sont pas réversibles. Préciser le sens d'ouverture et le sens de montage à la commande.

Pose à l'intérieur

En cas de pose à l'intérieur le profil de seuil doit être enlevé. L'évacuation de l'eau vers l'extérieur doit être assurée.

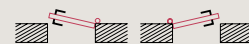

droite poussant gauche poussant

Pose à l'extérieur

Avec profil de seuil



gauche tirant droite tirant

TUBAUTO

La compétence à votre porte



RENOVATION FACILE

Avant, après:
Un rajeunissement pour
votre maison!

Vous voyez comment les anciennes portes de garages ont été remplacées sans problème par des portes basculantes débordantes plus modernes et confortables.



Quand on remplace la porte l'ouverture peut être plus haute ou plus large qu'une dimension standard. Dans ce cas nous fournissons des profils spéciaux latéraux et supérieurs.

Avec les portes basculantes débordantes Tubauto, la rénovation est un jeu d'enfant...



Lorsque la maçonnerie est endommagée lors du démontage de l'ancienne porte, les profils



d'adaptation assurent la meilleure finition. Sans travaux de crépissage



Mieux protégée

Avec le verrouillage troisième point, qui est disponible en option, votre porte de garage est mieux protégée contre l'intrusion.

Le verrouillage est facile à monter sur toutes les portes basculantes débordantes sans motorisation.

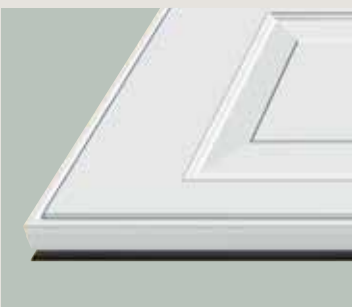

Pour les garages avec un sol continu, le joint bas élastique en option, résistant, évite la pénétration de la pluie et du vent.



Si votre garage se trouve du côté de la pluie, nous recommandons l'utilisation du profil de seuil en acier.

Une finition parfaite est garantie!

TUBAUTO

La compétence à votre porte

Notices

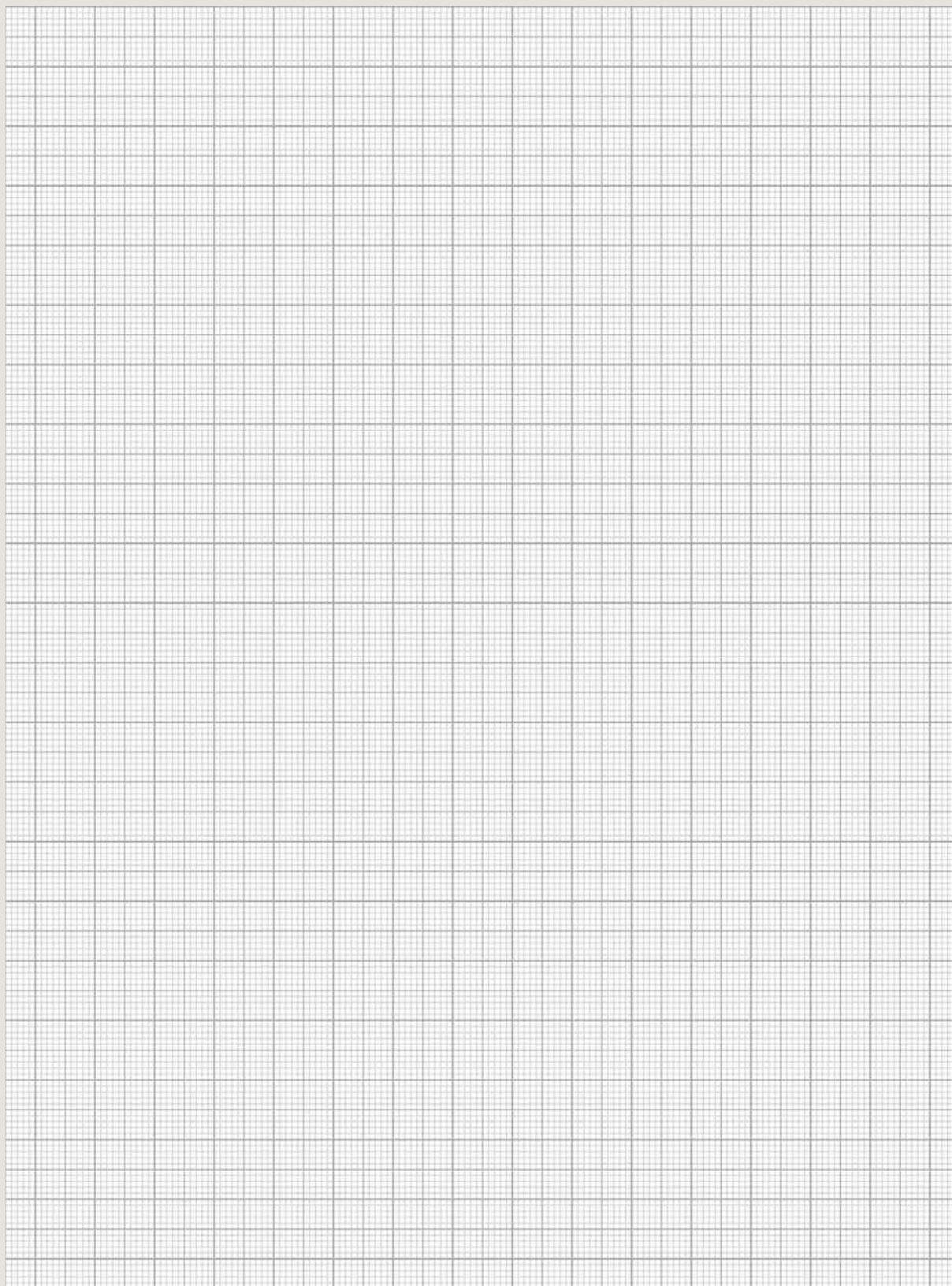



Dans une usine ultra-moderne à Sens, située à 120 km de Paris, Tubauto vous propose une gamme complète de produits de qualité supérieure : portes de garage basculantes et sectionnelles, motorisations pour portes de garage et portails, blocs-portes de service, blocs-portes de communication, blocs-portes de sécurité, blocs-portes coupe-feu et portes d'entrée.

Tubauto dispose sur le marché d'un réseau étendu de points de vente et de revendeurs spécialisés. Vous trouverez là des experts qui peuvent solutionner vos problèmes de construction, de l'entretien et du montage.

TUBAUTO SAS

Z I de Gron - 7 Rue des Salcys
BP 711
89107 SENS Cedex
Tél : 03 86 64 85 85
Fax : 03 86 95 94 14
www.tubauto.fr
e-mail: info@tubauto.fr

TUBAUTO
La compétence à votre porte